

MP 11/13/12/14 installationsdatablad

MP 11/13/12/14 installationsark för allround och stora flata kabelkilar

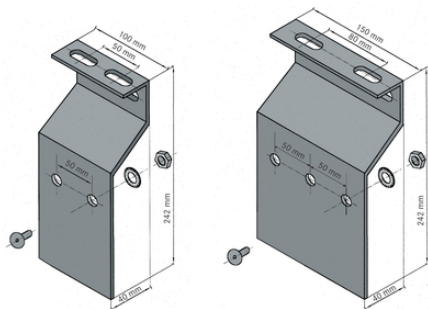

Användningsområden

Installationsmall

Installationsark för allround och stora flata kabelkilar (grundmål)

Inklusive

2 eller 3 sexkantade skruvar

2 eller 3 försänkta skruvar

2 eller 3 tandade låsbrickor

1 monteringsplatta

Tekniska data

Klassificering ETIM 5:

ETIM 5.0 Class-ID: EC002407

ETIM 5.0 Class-Description: Tillbehör för ledningsföringsskena ström-/datakabel

Klassificering ETIM 6:

ETIM 6.0 Class-ID: EC002407

ETIM 6.0 Class-beskrivning: Tillbehör för ledningsdragningskena ström-/datakabel

Observera

RKK = kilklämma för rund kabel, FKK = kilklämma för flatkabel

Fotografierna och ritningar/grafik är inte i skala och motsvarar inte detaljerade bilder av respektive produkt.

Priser som visas i artikeltabeller innan du loggar in är bruttopriser. Exklusive koppartillägg för kabel. Ditt nettopris visas först efter inloggning i Kassan.

Detaljerad information om det totala priset inkl. fraktkostnad samt eventuella tillägg och avgifter visas först i Kassan i steget Prisinformation.

MP 11/13/12/14 installationsdatablad

Art nr	Benämning	Antal plintar och typer	Antal / förp.
52026031	MP 11	1-2 RKK (01-06)	1
52026032	MP 13	1-2 RKK (01-06) eller 1 FKK (07)	1
52026033	MP 12	1-3 RKK (01-06)	1
52026034	MP 14	1-3 RKK (01-06) eller 1 FKK (07) och 1 RKK (01-06)	1

Senaste uppdatering (29.02.2020)

©2020 Lapp Group - all rights reserved.

Produktansvar <http://se.lappgroup.com>

Du kan hitta den aktuella tekniska data i motsvarande datablad.

PN 0456 / 02_03.16