

## EPIC® H-A 16 TBFH-LB

Dessa kontaktdon är mycket användbara tack vare den kompakta kåpan.

Universell hög kåpa för rektangulära kontaktdon, med längsbygel och rak kabelingång.

### Info

Större internt utrymme för kabeldragning

Kapslingsklass testad enligt UL50E

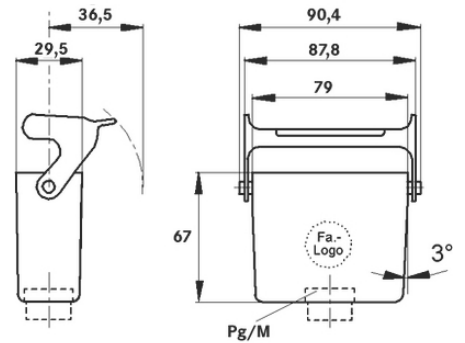

Maskin- och anläggningkonstruktion



Mekanisk resistens



Robust



Vattentät

### Fördelar

Liten och kompakt, för applikationer med stort antal kontakter

### Användningsområden

Maskin- och maskinutrustningstillverkning

Styrteknik

Laboratorium

### Produktegenskaper

Skarvkåpa, hög

Längsbygel

Rak kabelingång

Versioner med eller utan krage

Senaste uppdatering (07.05.2024)

©2024 Lapp Group - all rights reserved.

Produktansvar <http://se.lappgroup.com>

Du kan hitta den aktuella tekniska data i motsvarande datablad.

PN 0456 / 02\_03.16

## EPIC® H-A 16 TBFH-LB

### Tekniska data

|                          |  |
|--------------------------|--|
| Klassificering ETIM 5:   | ETIM 5.0 Class-ID: EC000437<br>ETIM 5.0 Klassificering: Kåpor för industriella kontaktidon   |
| Klassificering ETIM 6:   | ETIM 6.0 Class-ID: EC000437<br>ETIM 6.0 Class-beskrivning: Kåpa för industriellt kontaktidon |
| Material:                | Kåpa: aluminiumlegering, grå<br>Bygel: zinkpläterat stål<br>Packning: NBR                    |
| Skyddsklass:             | IP65 (matat utförande)<br>NEMA 250, UL50E: 12, 4 (spärrad)                                   |
| Standarder/Godkännanden: | Godkänd enligt VDE-REG nr. B437<br>UL-testad:<br>UL File Number: E75770                      |
| Temperaturområde:        | -40°C till +100°C, kortvarigt upp till +125°C  |

### Observera

Fotografierna och ritningar/grafik är inte i skala och motsvarar inte detaljerade bilder av respektive produkt. Priser som visas i artikeltabeller innan du loggar in är bruttopriser. Exklusive koppartillägg för kabel. Ditt nettopris visas först efter inloggning i Kassan. Detaljerad information om det totala priset inkl. fraktkostnad samt eventuella tillägg och avgifter visas först i Kassan i steget Prisinformation.

**EPIC® H-A 16 TBFH-LB**

| Art nr   | Artikelbeskrivning | M  | PG | Krage | Antal / förp. |
|--|--------------------|----|----|-------|---------------|
| H-A Hög skarvkåpa med rak kabelingång och längsbygel |                    |    |    |       |               |
| 70480200   | H-A 16 TBFH-LB 16  | -  | 16 | ja    | 5             |
| 70480400   | H-A 16 TBFH-LB 21  | -  | 21 | ja    | 5             |
| 79480200   | H-A 16 TBFH-LB M20 | 20 | -  | -     | 5             |
| 79480400   | H-A 16 TBFH-LB M25 | 25 | -  | -     | 5             |

Senaste uppdatering (07.05.2024)

©2024 Lapp Group - all rights reserved.

Produktansvar <http://se.lappgroup.com>

Du kan hitta den aktuella tekniska data i motsvarande datablad.

PN 0456 / 02\_03\_16